

※寸法値には、寸法許容差がありますのでご容赦ください。

参考図面

BOTTLE WEIGHT	670.0 g	MATERIAL	HDPE	名称	平角缶 2ヶ口 10L 現行品	
CAP WEIGHT	21.0 g / 17.2 g	MATERIAL	PP	縮尺	1/4	単位
PACKING WEIGHT	1.9 g	MATERIAL	発泡PE	'11年 5月 9日作図		
PACKING WEIGHT	2.2 g	MATERIAL	LDPE	ニッコー・ハンセン(株)		
Nozzle	28 g	MATERIAL	LDPE	m/m		

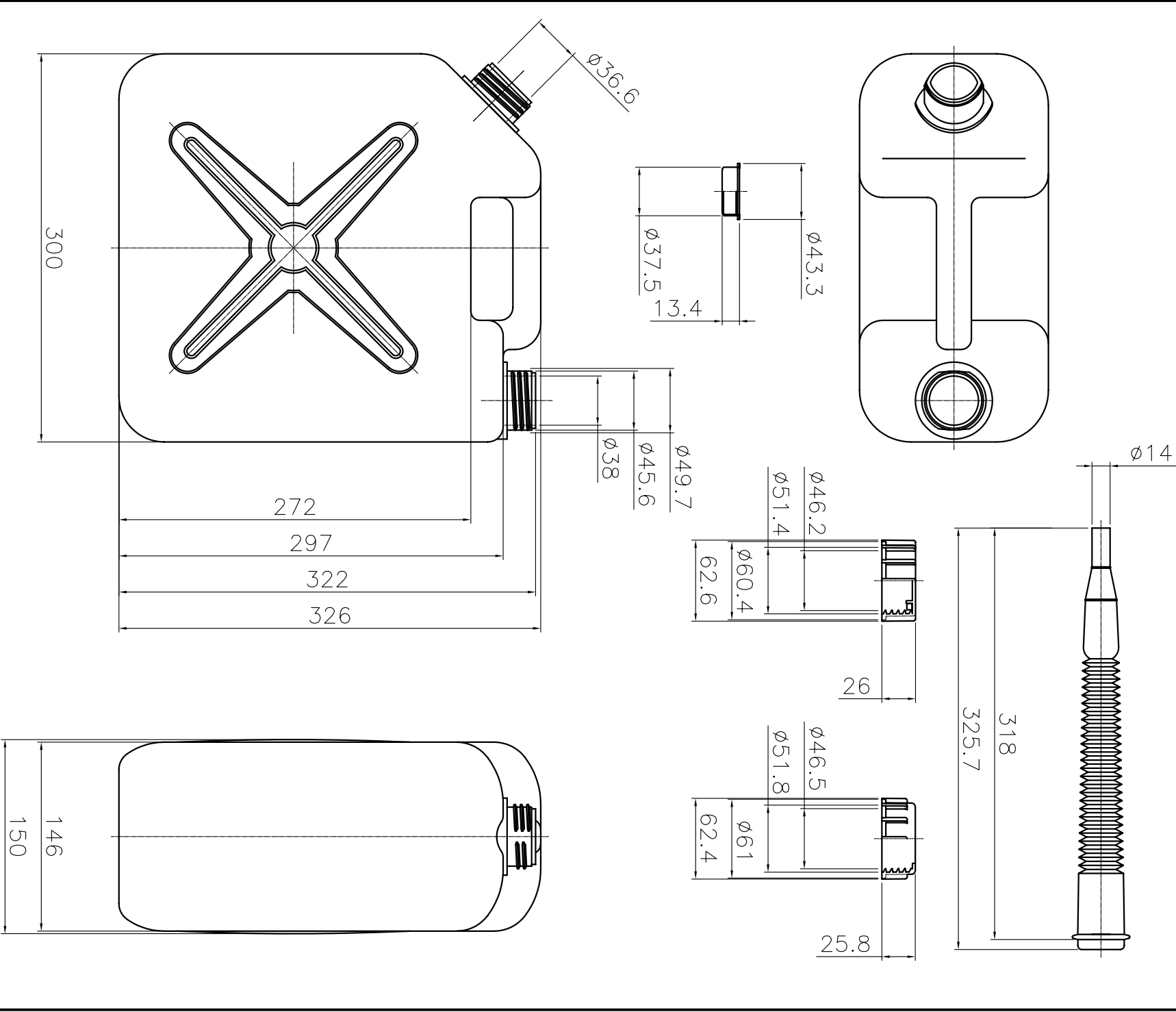

※寸法値には、寸法許容差がありますのでご容赦ください。

参考図面

BOTTLE WEIGHT	700.0 g	MATERIAL	HDPE	名称	平角缶 2ヶ口 10L 新製品	
CAP WEIGHT	19.8 g / 16.0 g	MATERIAL	PP	縮尺	1/4	単位
PACKING WEIGHT	2.4 g	MATERIAL		'11年 5月 9日作図		
PACKING WEIGHT	2.8 g	MATERIAL	LDPE	ニッコー・ハンセン(株)		
Nozzle	23.6 g	MATERIAL	LDPE	m/m		